

SMLOUVA O DÍLO

č. 0030/15/290

uzavřená podle § 2586 a násl. zákona č. 89/2012 Sb., občanský zákoník,
v platném znění

I. Smluvní strany

Objednatel: STATUTÁRNÍ MĚSTO LIBEREC
Nám. Dr. E. Beneše 1, 460 59 Liberec 1
zastoupené: panem Tiborem Batthyánym, primátorem města
ve věcech smluvních: panem Tomášem Kyselou, náměstkem primátora
ve věcech technických: panem Jiřím Roncem, technikem správy objektů a zařízení
IČ: 00262978
DIČ: CZ00262978
bankovní spojení: 43-4496720287/0100

(dále jen „objednatel“)

a

Zhotovitel: BREX, spol. s r.o.
se sídlem : Hodkovická 135,463 12 Liberec23
zastoupené: Bc. Jiřím Pavlů, Josefem Holbou, jednatelem společnosti
ve věcech technických: Martinem Špringlem, vedoucím střediska výroby a montáže
profilů
IČ: 40232549
DIČ: CZ 40232549
bankovní spojení: Komerční banka, a.s. č.ú. : 9030041461/0100
Raiffeisenbank, a.s. č.ú. : 500750311/5500

zapsaný v obchodním rejstříku vedeném KS v ústí nad Labem, oddíl C, vložka 1504
(dále jen „zhotovitel“)

II. Předmět, účel a místo plnění

- 1) Touto smlouvou se zhotovitel zavazuje k provedení díla a objednatel se zavazuje k převzetí díla a zaplacení ceny za jeho provedení, a to za podmínek smluvených níže.
- 2) Předmětem plnění je výměna starých dřevěných oken a dveří za okna a dveře plastová, instalace žaluzií a práce související s jejich výměnou v budově č.p. 451 v ulici Na Výšinách v Liberci XV. Součástí plnění je provedení bouracích, zednických, štukatérských, malířských prací, které jsou s tímto spojeny. Bližší specifikace předmětu díla je obsažena v technické zprávě a ve výkazu výměr, který tvoří přílohu č. 1 této smlouvy.
- 3) Předmětem plnění je zejména následující:
 - Demontáž dřevěných stávajících oken a dveří
 - Odvoz a likvidace starých oken a dveří
 - Montáž nových plastových oken a dveří
 - Zednické, štukatérské a malířské práce
 - Montáž celostínících žaluzií
 - Úklid

- 4) Účelem takového plnění zhotovitele (díla) je obnovit funkčnost oken a dveří.
- 5) **Místo plnění:** Budova č.p. 451 v ulici Na Výšinách v Liberci XV –Starý Harcov

III. Termín plnění

- 1) **Zahájení díla: do 5 dnů od podpisu smlouvy o dílo.**
- 2) **Dokončení a předání díla: do 12.12.2015**, stanovený termín je maximální, nepřekročitelný, bez vad a nedodělků na díle, vyplývajících z protokolu o předání a převzetí díla.
- 3) Zhotovitel se zavazuje převzít staveniště za podmínek uvedených v čl. IV této smlouvy o dílo do tří (3) pracovních dnů od písemné výzvy objednatele, a nejpozději do čtyř (4) dnů od převzetí staveniště zahájit plnění této smlouvy.
- 4) Lhůta pro dokončení díla počíná běžet dnem protokolárního předání staveniště zhotoviteli (dále jen „**lhůta**“). Za okamžik splnění se považuje den protokolárního předání díla bez vad a nedodělků objednateli.

IV. Staveniště, stavební deník

- 1) Objednatel po uzavření této smlouvy písemně vyzve zhotovitele k převzetí staveniště pro stavbu (dále jen „**staveniště**“). Zhotovitel prohlašuje a podpisem této smlouvy stvrzuje, že je obeznámen s místem a okolní situací stavby. Náklady na zřízení staveniště jeho provoz, údržbu a likvidaci po dokončení stavby jsou součástí ceny díla. Předáním staveniště se rozumí protokolární předání staveniště pro stavbu a její zázemí.
- 2) O předání staveniště objednatelem a jeho převzetí zhotovitelem bude sepsán písemný protokol podepsaný oběma smluvními stranami, popř. pověřenými osobami smluvních stran. Současně bude údaj o datu předání staveniště zapsán ve stavebním deníku stavby a budou zde uvedeny i připojovací body elektrické energie a vody. Zhotovitel není oprávněn odmítnout převzetí staveniště bezdůvodně nebo pro důvody nebránící zahájení stavby, jinak platí, že staveniště bylo předáno v den označený ve výzvě objednatele.
- 3) Dodávku energií a přístup na staveniště, jeho údržbu a bezpečný provoz zajistí na své náklady zhotovitel, který hradí veškeré poplatky vzniklé či související se spotřebou všech energií po dobu provádění stavby, dále veškeré poplatky, náhrady škod či sankce vzniklé či vyměřené v souvislosti se staveništěm, jeho existencí a vlivem na okolí. Výše spotřeby vody a energií bude zjištěna pomocí podružného měření vody a elektřiny, které zajistí na své náklady zhotovitel. Evidence spotřeby bude uvedena ve stavebním deníku při předání stavby zhotoviteli jako počáteční stav a při předání hotového díla jako stav konečný. Zhotovitel uhradí náklady za spotřebovanou energii a vodu a to na základě vystavené faktury. Jednotková cena bude shodná s cenou, kterou účtují dodavatelé energií a vody příspěvkové organizaci.
- 4) Zhotovitel umožní přístup na staveniště všem svým zaměstnancům, subdodavatelům, osobě vykonávající autorský a nebo technický dozor stavby a koordinátora BOZP (je-li určen), zástupcům a poradcům objednatele a jiným osobám oprávněným vstupovat na staveniště dle právních předpisů. Ve vztahu k těmto osobám zhotovitel odpovídá za bezpečný přístup a pohyb po staveništi. Zhotovitel umožní přístup na staveniště osobě provádějící fotodokumentaci a videozáznamy o průběhu provádění stavby, tuto osobu

vybaví potřebnými ochrannými prostředky a odpovídá za její bezpečný pohyb v prostoru staveniště.

5) Mimo staveniště nesmí zhotovitel odkládat, skladovat či ponechávat jakýkoliv materiál, ani nesmí mimo hranice staveniště činností na stavbě neoprávněně zasahovat do nemovitostí sousedících se staveništěm.

6) Zhotovitel je oprávněn umístit na staveniště zařízení staveniště o velikosti přiměřené staveništi a povaze stavby.

7) Při provádění stavby nesmí zhotovitel postupovat tak, aby došlo k ohrožení nebo ke škodě na životním prostředí a pokud dojde stavební činností k zásahu do životního prostředí imisemi, hlukem, znečištěním atd. je zhotovitel povinen neprodleně odstranit závadný stav, přijmout opatření ke snížení účinků a současně je povinen hradit škody, které v souvislosti se stavební činností na jednotlivých složkách životního prostředí vznikly.

8) Do pěti (5) pracovních dnů po předání a převzetí stavby na základě oboustranně podepsaného předávacího protokolu je zhotovitel povinen staveniště vyklidit, vyčistit a uvést prostor (popř. zasažené okolí staveniště) do náležitého stavu, tj. zejména odklidit veškeré zbytky, demontovat staveništní buňku, odstranit provizorní přípojky energií. O vyklizení staveniště bude stranami podepsáno potvrzení.

9) Zhotovitel je povinen vést o provádění stavby počínaje dnem převzetí staveniště řádný úplný a průkazný stavební deník (dále jen „**stavební deník**“) a provádět v něm záznamy v rozsahu a o obsahu, jak vyplývá z platných právních předpisů, tj. zejména zaznamenávat všechny skutečnosti rozhodné pro plnění smlouvy, zejména údaje o časovém postupu prací, o jakosti díla a zdůvodněných odchylkách prováděných prací, údaje o počtu pracovníků, počasí, o denní teplotě, o subdodavatelích a jejich činnostech, o dopravovaném materiálu na staveništi a odvozech ze staveniště, odchylky od vydaných veřejnoprávních rozhodnutí, jakož i další údaje mající význam z hlediska budoucí kvality a vlastností stavby apod. Stavební deník vede autorizovaná osoba nebo osoby k tomu písemně pověřená.

Pro případné montážní práce musí zhotovitel, resp. subdodavatelé vést montážní deník.

Stavební/montážní deník musí být veden přímo na staveništi a právo provádět v něm záznamy mají zhotovitel, objednatel a jím pověřená osoba vykonávající technický dozor, osoba vykonávající dozor nad BOZP jakož i osoby s právem vstupovat na staveniště za účelem kontroly dodržování právních předpisů při provádění stavby.

10) Při dokončení stavby zhotovitel spolu s jejím předáním odevzdá objednateli originál kompletního stavebního deníku.

11) Výkon TDI nesmí provádět dodavatel stavby, ani osoba s ním propojená – to však neplatí, pokud technický dozor provádí sám objednatel.

12) K provedení kontroly prací, které budou v průběhu výstavby zakryty, vyzve zhotovitel objednatele nebo jím pověřenou osobu nejméně 2 pracovní dny předem, a to zápisem do stavebního deníku s uvedením termínu kontroly a prokazatelným předložením deníku objednateli. Nevyzve – li zhotovitel objednatele ke kontrole zakrývaných prací, je povinen umožnit mu na jeho žádost jejich dodatečnou kontrolu a v tomto případě nese veškeré náklady s tím spojené. Zhotovitel je povinen odkrýt zakryté práce na žádost objednatele i později. Nebude - li na díle shledána vada, uhradí náklady spojené s dodatečným odkrýváním objednatel. O výsledku provedených kontrol prací před zakrytím se povinně provede zápis ve stavebním deníku, včetně popisu zjištěných vad.

13) V případě zjištění vad při kontrole kvality provedených prací před zakrytím, je zhotovitel povinen závadný stav neprodleně odstranit a přizvat technický dozor k opakované kontrole.

14) V případě, že je zhotovitel při provádění díla v prodlení a je na tuto skutečnost objednatelem upozorněn zápisem do stavebního deníku, zhotovitel je povinen zapsat návrh řešení vedoucí k odstranění prodlení do stavebního deníku a do tří pracovních dnů sjednat nápravu, tj. prodlení odstranit.

V. Harmonogram

- 1) Časový postup prací bude vyjádřen v Harmonogramu prací, který dokladuje časovou náročnost jednotlivých dílčích prací a zohledňuje termíny stanovené ve smlouvě. Harmonogram je přílohou č.2 Smlouvy.
- 2) Zhotovitel má právo dopředu zažádat o změnu harmonogramu. Objednatel si vyhrazuje právo změnu nepřijmout, pokud by došlo k prodloužení termínu dokončení díla.

VI. Cena za dílo

- 1) Cena za dílo byla sjednána dohodou smluvních stran na základě nabídky zhotovitele ze dne 29.10.2015 podané v rámci výběrového řízení na veřejnou zakázku –
„Výměna oken na budově v ulici Na Výšinách 451“

Účastníky dohodnutá cena díla činí:

Celková cena díla bez DPH	443.516,- Kč
DPH 21%	93.138,40 Kč

Celková cena díla včetně DPH 536.654,- Kč

2) Celková cena za dílo uvedená výše bez DPH (dále jen "**celková cena**") je smluvními stranami sjednána jako cena za celý předmět plnění vymezený v čl. II. smlouvy a jako cena nejvýše přípustná, platná po celou dobu realizace díla, a to i v případě prodloužení lhůty dokončení stavby z důvodu na straně objednatele.

3) Celková cena zahrnuje veškeré náklady zhotovitele nezbytné k řádnému, úplnému a kvalitnímu provedení díla včetně všech rizik a vlivů během provádění díla. Celková cena zahrnuje předpokládaný vývoj cen ve stavebnictví včetně předpokládaného vývoje kurzů české měny k zahraničním měnám až do doby dokončení a předání díla. Celková cena zahrnuje zejména náklady na zřízení, provoz a odstranění zařízení staveniště, náklady na bezpečnostní opatření, náklady na dodávku elektřiny, vodné, stočné, odvoz a likvidaci odpadů, skládkovné, pomocné lešení, náklady na používání strojů a služeb až do předání a převzetí dokončeného díla, náklady na zhotovování, výrobu, obstarání, přepravu věcí, zařízení, materiálů, dodávek, náklady na pojištění předmětu díla a odpovědnosti za škody, bankovní garance, daně, cla, poplatky, náklady.

4) Objednatel je oprávněn odečíst z celkové ceny díla částku skutečně neprovedených prací zhotovitelem ve výši položek uvedených v nabídkovém rozpočtu zhotovitele, který tvoří

přílohu č. 2 této smlouvy Stejně bude postupováno, pokud v průběhu provádění díla dojde k dílčím změnám technologií nebo k záměně materiálů (o nižší kvalitě a cenové kategorii) předem projednaných a odsouhlasených objednatelem.

5) Celková cena nesmí být měněna v souvislosti s inflací české měny, hodnotou kursu české měny vůči zahraničním měnám či jinými faktory s vlivem na měnový kurs, stabilitou měny nebo cla. Celková cena s DPH může být měněna pouze v souvislosti se změnou DPH.

VII. Platební podmínky

- 1) Dohodnutá cena bude ze strany objednatele uhrazena na základě zhotovitelem vystavené konečné faktury s 30-ti denní splatností od data jejího prokazatelného předání objednateli.
- 2) Podkladem pro vystavení faktury bude soupis provedených prací nebo dodávek, oboustranně odsouhlasený a podepsaný osobami oprávněnými za strany jednat nebo k tomu stranami pověřenými vyhotovený nejméně ve 2 stejnopisech, určených pro objednatele. Kopie podepsaného a vzájemně odsouhlaseného soupisu skutečně provedených prací nebo dodávek pověřenými pracovníky smluvních stran bude tvořit přílohu a součást příslušného daňového dokladu a dále pak fotodokumentace na CD, zachycující průběh stavby.
- 3) Veškeré účetní doklady musejí obsahovat náležitosti daňového dokladu dle zákona č. 235/2004 Sb., o dani z přidané hodnoty, v platném znění. V případě, že účetní doklady nebudou mít odpovídající náležitosti nebo pokud jejich přílohou nebude účastníky podepsaný soupis provedených prací, je objednatel oprávněn zaslat je ve lhůtě splatnosti zpět zhotoviteli k doplnění, aniž se tak dostane do prodlení se splatností; lhůta splatnosti počíná běžet znovu od opětovného zaslání náležitě doplněných či opravených dokladů.
- 4) Zhotovitel prohlašuje, že prověřil skutečnosti rozhodné pro určení výše ceny plnění.
- 5) Tato smlouva nepřipouští překročení sjednané celkové ceny ani jakékoliv požadavky zhotovitele na úhradu vícenákladů oproti sjednané celkové ceně.
- 6) Zhotovitel má právo fakturovat cenu díla maximálně do výše 90% celkové ceny díla bez DPH, zbývající částka 10% celkové ceny díla bez DPH (tzv. pozastávka) bude zhotovitelem vystavena za splnění následujících podmínek:
 - po předání díla objednateli bez vad a nedodělků dle zápisu o předání a převzetí díla;
 - nebo dojde-li k převzetí díla objednatelem s vadami a nedodělků, pak po odstranění všech vad a nedodělků uvedených v protokole o předání a převzetí díla. O odstranění vad a nedodělků z přejímky bude vyhotoven oboustranně podepsaný zápis či potvrzení.

VIII. Smluvní pokuty

- 1) Zhotovitel uhradí objednateli smluvní pokutu ve výši 15 000,- Kč za prodlení o více jak pět dnů s jednotlivými termíny uvedenými v Časovém harmonogramu prací,

pokud dopředu písemně nezažádá o jeho/jejich změnu. Tato změna musí být objednatelům dopředu schválena písemně.

- 2) Zhotovitel uhradí objednateli smluvní pokutu ve výši **20 000,- Kč za každý započatý den prodlení s termínem dokončení a předání celého díla bez omezení její celkové výše.**
- 3) Zhotovitel uhradí objednateli smluvní pokutu ve výši **20 000,- Kč** za každou vadu a započatý den v případě **prodlení s dohodnutým termínem na odstranění vad nebo nedodělků vyplývajících** z předávacího protokolu.
- 4) Zhotovitel uhradí objednateli smluvní pokutu ve výši **10 000,- Kč** za každou vadu a započatý den v případě **prodlení s termínem pro nástup na odstranění vad v záruce.**
- 5) Zhotovitel uhradí objednateli smluvní pokutu ve výši **20 000,- Kč** za každou vadu a započatý den v případě **prodlení s dohodnutým termínem na odstranění vad v záruce.**
- 6) Zhotovitel uhradí objednateli smluvní pokutu ve výši **10 000,- Kč** za každý započatý den prodlení s termíny uvedenými v čl. III. odst. 3 Smlouvy a termínem uvedeným v čl. IV. odst. 8- 14 smlouvy.
- 7) V případě **nedodržení kvalitativních parametrů prací a použitých materiálů** má objednatel právo účtovat zhotoviteli smluvní pokutu ve výši **30 000,- Kč** za každý jednotlivý případ. Každý jednotlivý případ bude zapsán ve stavebním deníku.
- 8) V případě porušení čl. XIV. odst. 2 této smlouvy má objednatel právo účtovat zhotoviteli smluvní pokutu ve výši **10 000,- Kč za každý jednotlivý případ a každý den, kdy dílo provádí subdodavatel, kterého objednatel písemně neschválil.**
- 9) V případě jakéhokoli **dalšího porušení této smlouvy nad rámec případů v tomto článku uvedených, má objednatel právo účtovat smluvní pokutu ve výši 10 000,- Kč za každý den prodlení a jednotlivý případ porušení, pokud porušení neodstraní do 3 dnů** poté, co byl na porušení písemně upozorněn.
- 10) V případě opoždění objednatele s úhradou daňového dokladu má zhotovitel právo požadovat smluvní pokutu max. **ve výši 0,05 %** z nezaplacené částky za každý den prodlení. Objednatel není v prodlení s plněním své povinnosti platit cenu díla, pokud je zhotovitel v prodlení s plněním kterékoliv své povinnosti dle této smlouvy.
- 11) Zaplacením smluvní pokuty není zhotovitel zbaven povinnosti příp. závady odstranit nebo použít materiál v odpovídající kvalitě.
- 12) Zaplacením smluvních pokut nezaniká právo objednatele na náhradu škody.
- 13) Účastníci jsou oprávněni požadovat náhradu škody způsobené porušením povinností, na kterou se vztahuje smluvní pokuta, a domáhat se náhrady škody neohledně na částku uhrazené smluvní pokuty. Právo kterékoliv smluvní strany na náhradu škody vzniklé v souvislosti s porušením této smlouvy může být uplatněno samostatně.

- 14) Právo stran na zaplacení smluvní pokuty nebo na náhradu škody, které už existuje v době odstoupení od této smlouvy, není odstoupením dotčeno.
- 15) Objednatel si vyhrazuje právo na úhradu smluvní pokuty formou zápočtu ke kterémoliv splatné pohledávce zhotovitele vůči objednateli.
- 16) Označil-li objednatel v reklamaci, že se jedná o vadu, která brání řádnému užívání díla, případně hrozí nebezpečí škody velkého rozsahu (havárie), sjednávají obě smluvní strany smluvní pokuty v dvojnásobné výši.

IX. Odpovědnost za škody a pojištění

1. Zhotovitel na sebe přejímá zodpovědnost za škody způsobené všemi osobami a subjekty (včetně subdodavatelů) podílejícími se na provádění předmětného díla, a to po celou dobu realizace, tzn. do převzetí díla objednatelem bez vad a nedodělků, stejně tak za škody způsobené svou činností objednateli nebo třetí osobě na zdraví nebo majetku, tzn., že v případě jakéhokoliv narušení či poškození majetku (např. vjezdů, plotů, objektů, prostranství, inženýrských sítí) nebo poškození zdraví osob je zhotovitel povinen bez zbytečného odkladu tuto škodu odstranit a není-li to možné, tak finančně uhradit.
2. Za tímto účelem má zhotovitel uzavřenu pojistnou smlouvu platnou po celou dobu realizace díla na pojištění škod způsobených při výkonu činnosti třetí osobě a na škody vzniklé z jakékoliv příčiny na prováděné stavbě včetně materiálů určených k zabudování do díla a včetně zařízení staveniště, a to v plné výši dohodnuté ceny díla.
3. Zhotovitel je povinen předložit objednavateli pojistnou smlouvu odpovědnosti za škodu dle požadavků v této smlouvě uvedených, a to do 15 dnů od uzavření této smlouvy o dílo, v originálu nebo úředně ověřené kopii. Pokud zhotovitel tuto svoji povinnost nesplní, je objednatel oprávněn od této smlouvy o dílo odstoupit nebo sjednat vlastní pojistnou smlouvu s tím, že veškeré náklady a platby s tím spojené budou odečteny z ceny díla.
4. Zhotovitel se před zahájením provádění díla seznámil se všemi podklady a souvisejícími dokumenty nezbytnými k provedení díla, s faktickou místní situací, jakož i zejména situací na trhu a výhledem budoucího vývoje a s ohledem na zejména takto získané informace a na poslední poznatky a stav vědeckého zkoumání považuje dílo dle této smlouvy (včetně všech příloh a dokumentů souvisejících s dílem) a za podmínek v nich stanovených za řádně a včas proveditelné. Zhotovitel takto výslovně prohlašuje, že neshledal chybu ve výkazu výměr, která by mohla být příčinou případné vady díla.
5. Zhotovitel nese riziko změny okolností ve smyslu ustanovení § 1765 občanského zákoníku

X. Prodloužení lhůty plnění

Zhotovitel je povinen dílo dokončit a předat ve lhůtě uvedené ve smlouvě (v souladu s požadavky objednatele, uvedenými v zadávací dokumentaci). Prodloužení lhůty plnění může požadovat pouze v případech, pokud plnění smlouvy je zpožděno nebo bude zpožděno z kterékoli z následujících příčin:

- neplnění závazků ze smlouvy na straně objednatele
- pozastavení prací z důvodů na straně objednatele (které nejsou důsledkem neplnění závazku zhotovitele)
- v důsledku vyšší moci

XI. Záruky

1. Dílo má vady, jestliže provedení díla neodpovídá výsledku určenému v této smlouvě.

2. Zhotovitel je povinen provést veškeré práce související s realizací díla v souladu s příslušnými právními předpisy a normami a v souladu s kvalitativními i kvantitativními požadavky objednatele uvedenými v zadávací dokumentaci, se kterou se zhotovitel před podpisem této smlouvy důkladně seznámil. Dílo musí být provedeno v souladu s příslušnými českými, případně technickými platnými normami (ČSN), s obecně závaznými právními předpisy a předpisy pro provádění prací danými charakterem a rozsahem díla. Veškeré použité materiály musí být použity jako nové, musí mít 1. jakostní třídu a musí být schváleny pro použití v ČR.

3. Zhotovitel poskytuje objednateli záruku za jakost díla v délce 36 měsíců ode dne protokolárního předání díla objednateli bez vad a nedodělků.

4. Pro odstraňování vad zjištěných při předání a převzetí díla, je nástup k odstranění těchto vad nejpozději do 7 dnů ode dne předání a převzetí díla a odstranění těchto vad nejpozději do 10 dnů ode dne nástupu k odstranění vad, pokud nebude s ohledem na charakter vady se zástupcem objednatele dohodnuta lhůta delší.

5. Pro odstraňování vad v záruce, je nástup k odstranění záruční vady nejpozději do 7 dnů ode dne jejího prokazatelného oznámení (např. z předávacího protokolu, dopisem, faxem, elektronickou poštou) a odstranění těchto vad nejpozději do 15 dnů od jejich oznámení, pokud nebude s ohledem na charakter vady se zástupcem objednatele dohodnuta lhůta delší.

XII. Předání a převzetí díla

- 1) Předání a převzetí díla provede zástupce objednatele a zhotovitele, nebo osoba k tomu oprávněná v místě plnění díla.
- 2) Objednatel souhlasí s předáním a převzetím jednotlivých částí díla, ihned po jejich ukončení.
- 3) Objednatel souhlasí s předáním a převzetím díla i před uplynutím smluvního termínu.
- 4) O předání a převzetí díla pořídí zhotovitel s objednatelem zápis o předání a převzetí díla (dále jen „předávací protokol“).
- 5) Objednatel souhlasí s převzetím díla, které vykazuje drobné vady a nedodělky nebránící v užívání díla, splňující zákonné požadavky. V takovém případě se tyto vady a nedodělky uvedou do předávacího protokolu. Jsou-li vadou nebo nedodělkem zednické práce, pak se přímo do předávacího protokolu uvede lhůta k jejich odstranění, nejdéle však do 10 dnů od podpisu předávacího protokolu.
- 6) Všechny vady a nedodělky uvedené v předávacím protokolu je zhotovitel povinen odstranit bezplatně ve sjednané lhůtě.
- 7) Dílo bude splněno protokolárním předáním a převzetím, případně odstraněním poslední drobné vady nebo nedodělku uvedené v předávacím protokole. Současně budou předány veškeré doklady, potřebné pro uvedení díla do trvalého užívání, zejména revize,

certifikáty, atesty, zápisy o provedených zkouškách a především projektová dokumentace skutečného provedení stavby.

- 8) Objednatel se zavazuje dohodnutým způsobem spolupůsobit a zhotovitelem řádně a včas dokončené dílo bez vad převzít a zaplatit sjednanou cenu.

Pokud je to nezbytné k řádnému provedení díla, je zhotovitel oprávněn vyžadovat součinnost objednatele. V takovém případě je zhotovitel povinen o součinnost požádat předem a poskytnout k tomu objednateli přiměřenou lhůtu. Pokud objednatel oznámí zhotoviteli, že poskytnutá lhůta není přiměřená a zároveň oznámí lhůtu ke splnění požadované součinnosti, je pro smluvní strany závazná takto objednatelům určená lhůta. Zhotovitel je povinen žádat o součinnost objednatele písemně; pouze v urgentních případech, kdy je nezbytná okamžitá reakce objednatele, je zhotovitel oprávněn požádat kontaktní osoby objednatele o součinnost ústně, telefonicky či emailem a v písemné podobě tuto žádost zaslat dodatečně.

XIII. Právo na odstoupení od smlouvy

1) Objednatel má právo na odstoupení od smlouvy o dílo v případě prodlení zhotovitele s termíny dohodnutými v čl. III. odst. 2 a 3 této smlouvy o více jak 5 dnů.

2) Objednatel i zhotovitel mají právo na odstoupení od smlouvy o dílo v případech, které předvírají právní předpisy, jimiž se řídí uzavřená smlouva.

XIV. Subdodavatelé

1) Zhotovitel je oprávněn využít pro zhotovení dílčích částí díla spolupráce subdodavatelů, uvedených v **seznamu subdodavatelů** podílejících se na plnění předmětu této smlouvy a subdodavatelů, prostřednictvím kterých prokázal některý z kvalifikačních předpokladů. Seznam subdodavatelů tvoří přílohu č. 3 této Smlouvy. V každém případě zhotovitel odpovídá za řádnost a včasnost provedení díla, jako by toto prováděl sám. Zhotovitel je povinen na žádost objednatele předkládat v průběhu provádění díla aktuální písemný seznam všech svých subdodavatelů.

2) Změna subdodavatele oproti seznamu týkající se druhu a rozsahu jeho plnění je v průběhu plnění díla možná pouze po písemném souhlasu objednatele. Změna subdodavatele, prostřednictvím kterého byla prokázána kvalifikace (to se týká i realizačního týmu), je v průběhu plnění díla možná v důsledku objektivně nepředvídatelných skutečností a pouze za předpokladu, že náhradní subdodavatel prokáže splnění kvalifikace ve shodném rozsahu jako subdodavatel původní a rovněž po předchozím písemném souhlasu objednatele.

3) Zhotovitel odpovídá objednateli, že subdodavatelé budou disponovat potřebnými oprávněními, odbornou kvalifikací a dostatkem odborných zkušeností pro provedení subdodávky, budou provádět předmět subdodávky sami přímo pro objednatele a že subdodavatelé nebudou převážnou část činnosti zadávat dalším podzhotovitelům nebo osobám nemajícím příslušná oprávnění pro činnost nebo povolení k výkonu práce na území ČR.

4) Za způsob provedení a kvalitu prací subdodavatelů na předmětu subdodávky díla, za jednání subdodavatele při plnění subdodávky, za škody na díle způsobené jednáním

nebo opomenutím kterýmkoliv subdodavatelem v průběhu provádění díla odpovídá zhotovitel objednateli jako by tyto činnosti prováděl nebo porušení či škody způsobil sám.

- 5) Zhotovitel v příslušné smlouvě uzavírané s kterýmkoliv subdodavatelem o provedení subdodávky zaváže subdodavatele k povinnosti dodržovat pokyny a instrukce osoby pověřené objednatelem k výkonu technického či jiného dozoru, jakož k povinnosti na žádost objednatele předložit doklady a poskytnout informace o způsobu provádění subdodávky (použitých materiálech, technologiích). V případě pochybností objednatele o odbornosti či kvalitě prováděných prací subdodavatele, je objednatel oprávněn vyzvat zhotovitele k zastavení takových činností a žádat změnu subdodavatele. Zhotovitel je povinen vyhovět žádosti objednatele a bezodkladně mu předložit k odsouhlasení náhradního subdodavatele.

XV. Ostatní ujednání

- 1) Pokud není ve smlouvě uvedeno jinak, řídí se smluvní strany příslušnými ustanoveními občanského zákoníku.
- 2) Obě smluvní strany prohlašují, že tato smlouva odpovídá jejich pravé vůli a že souhlasí s celým jejím zněním a na důkaz toho smlouvu vlastnoručně podepisují.
- 3) Tato smlouva je vyhotovena ve čtyřech stejnopisech, z nichž každá ze smluvních stran obdrží po dvou vyhotoveních.
- 4) Smlouva nabývá platnosti a účinnosti dnem podpisu obou smluvních stran.
- 5) Smluvní strany souhlasí, že tato smlouva bude zveřejněna na webových stránkách Statutárního města Liberec (www.liberec.cz), s výjimkou osobních údajů fyzických osob uvedených v této smlouvě.
- 6) Smlouvy lze měnit či doplňovat pouze formou písemných číslovaných dodatků.

XVI. Přílohy smlouvy

Povinné přílohy smlouvy o dílo tvoří:

1. Technická zpráva, výkaz výměr a cenová nabídka včetně výpisu položek
2. Harmonogram prací
3. Seznam subdodavatelů

24. 11. 2015
V Liberci dne

25. 11. 2015
V Liberci dne

Za zhotovitele:

Za objednatele:

.....
Bc. Jiří Pavlů
jednatel společnosti

.....
Tomáš Kysela
náměstek primátora

Josef Holba
jednatel společnosti

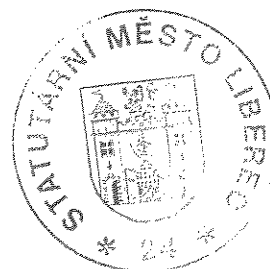
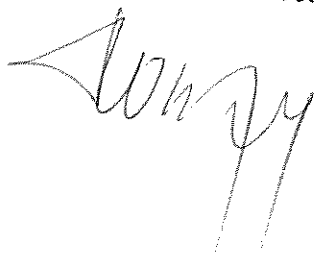

BREX s.r.o. - profil plast

středisko profil plast
Hodkovická 135
Liberec 23
463 12

Tel, fax: 482 343 183
Mobil: 731 606 948
Mail: okna@brex.cz

Bankovní spojení:

Komerční banka a.s., Liberec
Č. ú.: 90300414 61/0100

IČO: 40232549
DIČ: CZ40232549

Objednatel:	STATUTÁRNÍ MĚSTO LIBEREC
IČO / R.č.:	00262978
DIČ:	
Zápis v obch. (živ.) rejstříku:	
Bankovní spojení:	
Adresa:	Nám.E.Beneše 1 Liberec 1 46001
Telefon:	485 243 425
Fax:	
E-mail:	
Adresa stavby:	Na Výšinách 451
Zástupce:	
Dokončení výroby:	
Termín montáže:	
Stavební rozměry dodal:	

brex®
www.brex.cz

Nabídka číslo: M15-5123 NA VYSINACH

Položek:	10	cena:	280 352,00 Kč
Mezisoučet:			280 352,00 Kč
Montáž:	274,836 m		39 851,00 Kč
demontáž			13 742,00 Kč
ekol.likvidace			12 368,00 Kč
zednické práce			37 103,00 Kč
vyzdívky 1, 7m2			6 200,00 Kč
D+M parapety PVC			15 700,00 Kč
přechodové plechy AL			3 200,00 Kč
D+M žaluzie			32 000,00 Kč
výmalba špalety 15 cm			3 000,00 Kč
Doprava:			v ceně
Součet:			443 516,00 Kč
DPH:	21 %		93 138,40 Kč
Celkem:			536 654,00 Kč
Záloha:			0,00 Kč
Způsob platby:		Převodem	

Vážený zákazníku,

děkujeme za Váš zájem a dovolujeme si Vám předložit naši cenovou nabídku na plastové prvky :
-materiál: moderní, značkový šestikomorový profil INOUTIC Prestige s 3x integrovaným multifunkčním těsněním TPE, koeficient prostupu tepla U=1.1, stavební hloubka 76 mm
-kování: značkové celobvodové kování WINKHAUS autoPilot včetně mikroventilace, s ložiskovými 3D čepy, pojistky proti chybné manipulaci a bezpečností 1. stupně v základním provedení
-zasklení: značkové nízkoemisivní izolační dvojskloU-1,1
Na naše výrobky poskytujeme záruku 60 měsíců. Záruční a pozáruční servis.

Datum: 22.10.2015
Zpracoval: Marcela Špringlová

Datum:
Podpis objednatele:

Položka: 1

Rozměr rámu: 4180,0 x 2705,0 mm

Stavební otvor: 4200,0 x 2725,0 mm

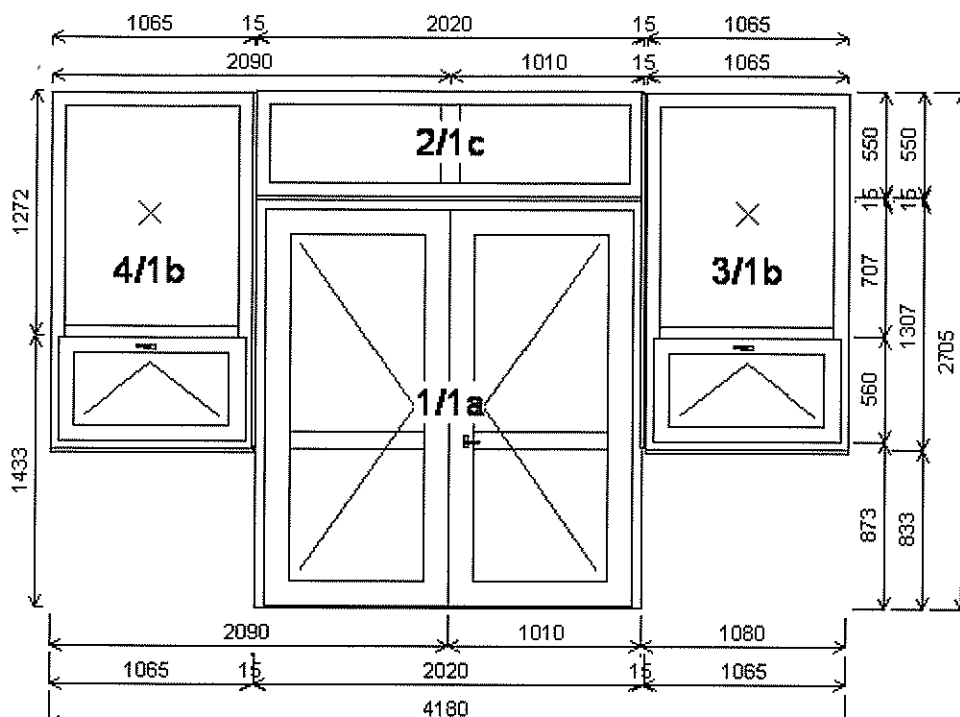

Pozice: 1a 2020,0x2140,0 mm 1 ks
 Základní cena: Dvojdílné vchodové dveře 21 629,00 Kč
 Barva (ext/int): bílá
 Sklo: F4-16TGI-LE4+A Optifloat/LO
 W-E Plus+A u=1.1
 "teplý" meziskelní rámeček
 Rám: \$VD 85mm spc.
 Práh: A14580
 Stulp: 73mm
 Křídlo: VD 125mm
 Pevné příčky: 95mm
 Kliky: Verona bílá KxK šš

Podklad. profil: 30mm std.

Pevné příčky: 95mm

Klika: žádná

Spoje:	celkem	1 231,00 Kč
	ZM14565 spoj 15mm	
	ZM14565 spoj 15mm	
	ZM14565 spoj 15mm	

Pozice: 1b 1065,0x1872,0 mm 2 ks
 Základní cena: Dvojdílné okno s poutcem 3 274,00 Kč
 Barva (ext/int): bílá
 Sklo: F4-16TGI-LE4+A Optifloat/LO
 W-E Plus+A u=1.1
 "teplý" meziskelní rámeček
 Rám: \$71mm AD
 Sloupek: 95mm
 Křídlo: \$84mm ploché
 FIX
 Podklad. profil: 30mm std.
 Klika: klika okenní bílá
 žádná

Pozice: 1c 2020,0x550,0 mm 1 ks
 Základní cena: Jednodílné okno 1 839,00 Kč
 Barva (ext/int): bílá
 Sklo: F4-16TGI-LE4+A Optifloat/LO
 W-E Plus+A u=1.1
 "teplý" meziskelní rámeček
 Rám: \$71mm AD
 Křídlo: FIX

Počet kusů: 1 Cena za ks: 31 247,00 Kč

Cena celkem: 31 247,00 Kč

Položka: 2

Rozměr rámu: 4161,0 x 2000,0 mm

Stavební otvor: 4181,0 x 2050,0 mm

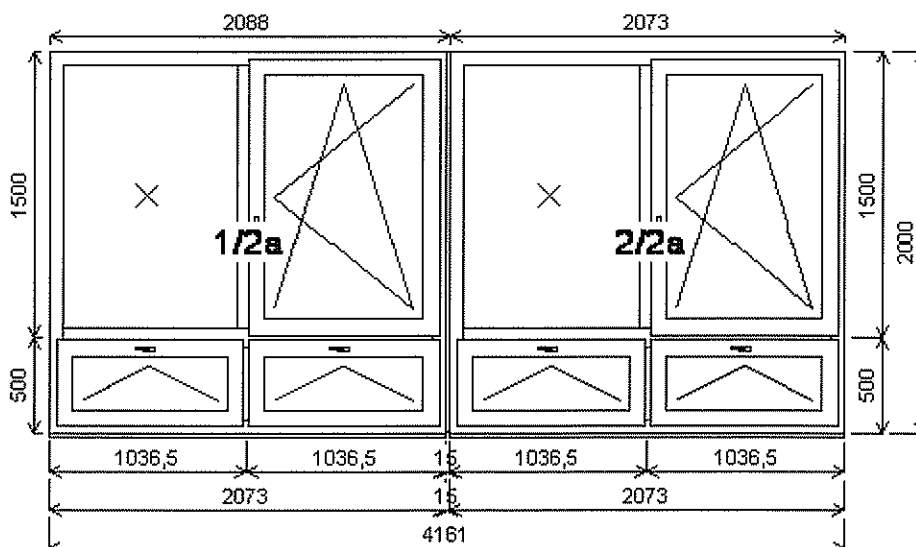

Pozice: 2a	2073,0x2000,0 mm	2 ks
Základní cena:	Čtyřdílné okno s poutcem a sloupkem	7 816,00 Kč
Barva (ext/int):	bílá	
Sklo:	F4-16TGI-LE4+A Optifloat/LO W-E Plus+A u=1.1 "teplý" meziskelní rámeček	
Rám:	\$71mm AD	
Sloupek:	95mm	
Křídlo:	\$84mm ploché FIX	
Podklad. profil:	30mm std.	
Klika:	klika okenní bílá žádná	
<hr/>		
Spoje:	celkem ZM14565 spoj 15mm	428,00 Kč

Počet kusů: 8 Cena za ks: 16 060,00 Kč

Cena celkem: 128 480,00 Kč

Položka: 3

Rozměr rámu: 2073,0 x 2000,0 mm

Stavební otvor: 2093,0 x 2050,0 mm

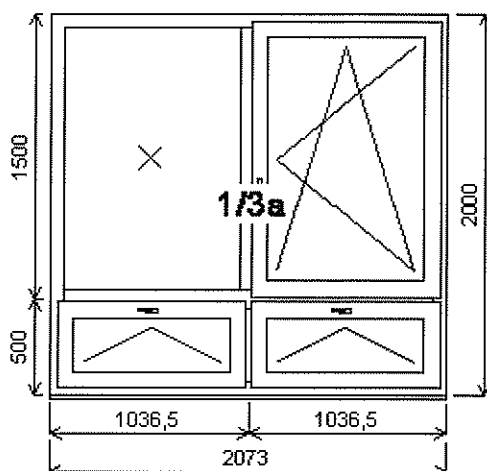

Pozice: 3a	2073,0x2000,0 mm	1 ks
Základní cena:	Čtyřdílné okno s poutcem a sloupkem	7 816,00 Kč
Barva (ext/int):	bílá	
Sklo:	F4-16TGI-LE4+A Optifloat/LO W-E Plus+A u=1.1 "teplý" meziskelní rámeček	
Rám:	§71mm AD	
Sloupek:	95mm	
Křídlo:	§84mm ploché FIX	
Podklad. profil:	30mm std.	
Klika:	klika okenní bílá žádná	
Spoje:	celkem	

Počet kusů: 2 Cena za ks: 7 816,00 Kč

Cena celkem: 15 632,00 Kč

Nabídka číslo: M15-5123 NA VYSINACH

Licence: BREX s.r.o., Hodkovičská 135, Liberec

Serial No.: 50332367

Položka: 4

Rozměr rámu:	800,0 x 800,0 mm	Stavební otvor:	820,0 x 850,0 mm
---------------------	-------------------------	------------------------	-------------------------

Inoutic PRESTIGE

Základní cena:	Jednodílné okno	2 050,00 Kč
Barva (ext/int):	bílá	
Sklo:	F4-16TGI-LE4+A Optifloat/LOW-E Plus+A u=1.1 "teplý" meziskelní rámeček	
Rám:	§71mm AD	
Křídlo:	§84mm ploché	
Podklad. profil:	30mm std.	
Klika:	klika okenní bílá	

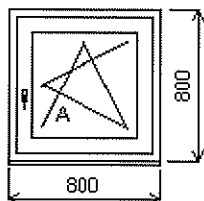

Počet kusů: 1 Cena za ks: 2 050,00 Kč

Cena celkem: 2 050,00 Kč

Položka: 5

Rozměr rámu:	500,0 x 800,0 mm	Stavební otvor:	520,0 x 850,0 mm
---------------------	-------------------------	------------------------	-------------------------

Inoutic PRESTIGE

Základní cena:	Jednodílné okno	1 973,00 Kč
Barva (ext/int):	bílá	
Sklo:	F4-16TGI-LE4+A Optifloat/LOW-E Plus+A u=1.1 "teplý" meziskelní rámeček	
Rám:	§71mm AD	
Křídlo:	§84mm ploché	
Podklad. profil:	30mm std.	
Klika:	klika okenní bílá	

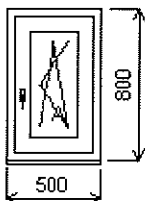

Počet kusů: 1 Cena za ks: 1 973,00 Kč

Cena celkem: 1 973,00 Kč

Položka: 6

Rozměr rámu:	1460,0 x 1430,0 mm	Stavební otvor:	1480,0 x 1480,0 mm
--------------	--------------------	-----------------	--------------------

Inoutic PRESTIGE

Základní cena:	Jednodílné okno	3 532,00 Kč
Barva (ext/int):	bílá	
Sklo:	F4-16TGI-LE4+A Optifloat/LOW-E Plus+A u=1.1 "teplý" meziskelní rámeček	
Rám:	§71mm AD	
Křídlo:	§84mm ploché	
Podklad. profil:	30mm std.	
Klika:	klika okenní bílá	

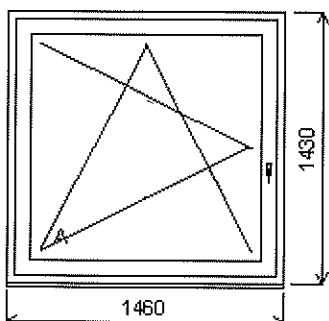

Počet kusů: 6 Cena za ks: 3 532,00 Kč

Cena celkem: 21 192,00 Kč

Položka: 7

Rozměr rámu:	2100,0 x 1730,0 mm	Stavební otvor:	2120,0 x 1780,0 mm
--------------	--------------------	-----------------	--------------------

Inoutic PRESTIGE

Základní cena:	Dvojdílné okno se sloupkem	6 276,00 Kč
Barva (ext/int):	bílá	
Sklo:	F4-16TGI-LE4+A Optifloat/LOW-E Plus+A u=1.1 "teplý" meziskelní rámeček	
Rám:	§71mm AD	
Sloupek:	95mm	
Křídlo:	§84mm ploché	
Podklad. profil:	30mm std.	
Klika:	klika okenní bílá	

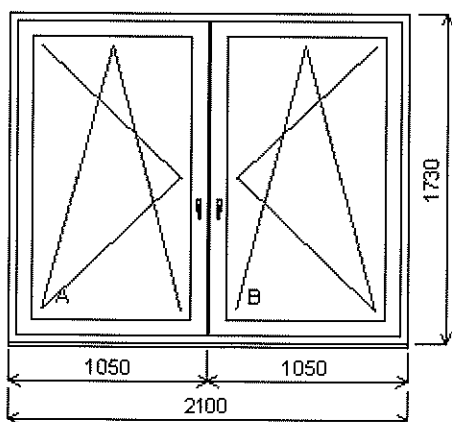

Počet kusů: 6 Cena za ks: 6 276,00 Kč

Cena celkem: 37 656,00 Kč

Položka: 8

Rozměr rámu:	950,0 x 2100,0 mm	Stavební otvor:	970,0 x 2110,0 mm
--------------	-------------------	-----------------	-------------------

Inoutic PRESTIGE

Základní cena: Jednodílné vchodové dveře 12 470,00 Kč

Barva (ext/int): bílá

Sklo: XPA0001 Výplň per-izol A bílá 701,00 Kč

S24F4-16TGI-LE4+A Optifloat/LOW

-E Plus+A u=1.1

"teplý" meziskelní rámeček

Rám: \$VD 85mm spc.

Práh: A14580

Křídlo: VD 125mm

Pevné přčky: 95mm

Klika: Verona bílá KxK šš

vchodové dveře

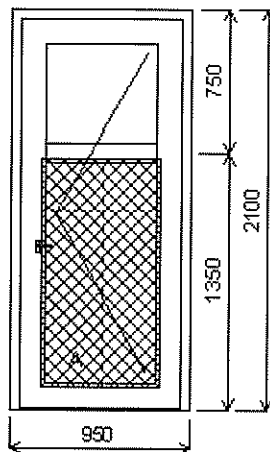

Počet kusů: 1 Cena za ks: 13 171,00 Kč

Cena celkem:	13 171,00 Kč
--------------	--------------

Položka: 9

Rozměr rámu: 1200,0 x 4202,0 mm

Stavební otvor: 1220,0 x 4252,0 mm

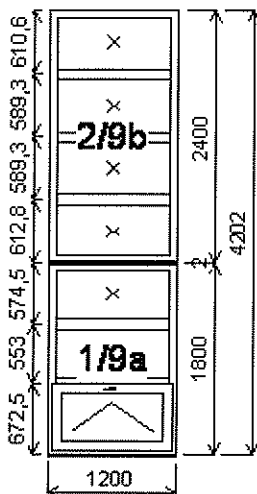

Pozice: 9a	1200,0x1800,0 mm	1 ks	
Základní cena:	Trojdílné okno se 2-ma poutci		3 970,00 Kč
Barva (ext/int):	bílá		
Sklo:	F4-16TGI-LE4+A Optifloat/LO W-E Plus+A u=1.1 "teplý" meziskelní rámeček		
Rám:	§71mm AD		
Sloupek:	95mm		
Křídlo:	§84mm ploché FIX		
Podklad. profil:	30mm std.		
Klika:	klika okenní bílá žádná		
<hr/>			
Pozice: 9b	1200,0x2400,0 mm	1 ks	
Základní cena:	Čtyřdílné okno se 3-ma poutci		3 822,00 Kč
Barva (ext/int):	bílá		
Sklo:	F4-16TGI-LE4+A Optifloat/LO W-E Plus+A u=1.1 "teplý" meziskelní rámeček		
Rám:	§71mm AD		
Sloupek:	95mm		
Křídlo:	FIX		
Podklad. profil:	30mm std.		
Klika:	žádná		
<hr/>			
Spoje:	celkem ZM14420 KP3 spoj 2mm		56,00 Kč

Počet kusů: 1 Cena za ks: 7 848,00 Kč

Cena celkem: 7 848,00 Kč

Položka: 10

Rozměr rámu: 2130,0 x 2695,0 mm

Stavební otvor: 2150,0 x 2745,0 mm

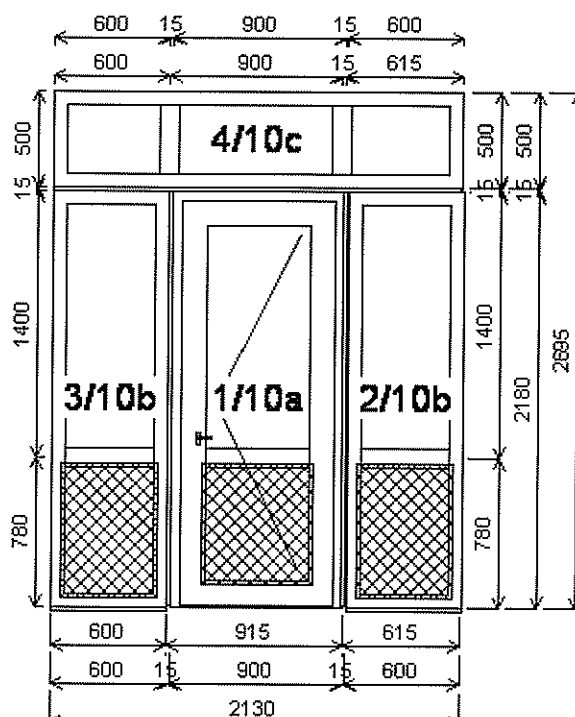

Pozice: 10a	900,0x2180,0 mm	1 ks	
Základní cena:	Jednodílné vchodové dveře	12 306,00 Kč	
Barva (ext/int):	bílá		
Sklo:	XPA0001 Výplň per-izol A bílá S24F4-16TGI-LE4+A Optifloat /LOW-E Plus+A u=1.1 "teplý" meziskelní rámeček	341,00 Kč	
Rám:	\$VD 85mm spc.		
Práh:	A14580		
Křídlo:	VD 125mm		
Pevné přičky:	95mm		
Klika:	Verona bílá KxK šš		

Křídlo:	FIX		
Podklad. profil:	30mm std.		
Pevné přičky:	95mm		
Klika:	žádná		
Spoje:	celkem	1 386,00 Kč	
	ZM14565 spoj 15mm		
	ZM14565 spoj 15mm		
	ZM14565 spoj 15mm		

Pozice: 10b	600,0x2180,0 mm	2 ks	
Základní cena:	Jednodílné okno	2 073,00 Kč	
Barva (ext/int):	bílá		
Sklo:	XPA0001 Výplň per-izol A bílá S24F4-16TGI-LE4+A Optifloat /LOW-E Plus+A u=1.1 "teplý" meziskelní rámeček	318,00 Kč	
Rám:	\$71mm AD		
Křídlo:	FIX		
Podklad. profil:	30mm std.		
Pevné přičky:	95mm		
Klika:	žádná		

Pozice: 10c	2130,0x500,0 mm	1 ks	
Základní cena:	Jednodílné okno	2 288,00 Kč	
Barva (ext/int):	bílá		
Sklo:	F4-16TGI-LE4+A Optifloat/LO W-E Plus+A u=1.1 "teplý" meziskelní rámeček		
Rám:	\$71mm AD		

Počet kusů: 1 Cena za ks: 21 103,00 Kč

Cena celkem: 21 103,00 Kč

Nabídka číslo: M15-5123 NA VYSINACH

Poznámky:

SPECIFIKACE NABÍZENÝCH PRACÍ :

ZAMĚŘENÍ

Jedná se o zaměření stavebních otvorů technikem .Je prováděno na žádost objednatele a to před podpisem smlouvy. Zákazník je povinen účastnit se tohoto zaměření a zpřístupnit prostory pro zaměření.

DEMONTÁŽ

vybourání stávajících oken a dveří destruktivní metodou (vysazení křidel a rozřezání rámu).
Při demontáži nezaručujeme nepoškození vnitřních a vnějších špalet, ani zachování venkovních a vnitřních parapetů.

MONTÁŽ

Osazení , vyvážení a zaklínování plastových oken a dveří do připravených stavebních otvorů.Uchycení turbo šrouby nebo montážními kotvami, vypěnění spáry polyuretanovou pěnou. Seřízení dodaných plastových oken a dveří. Minimální doba pro vytvrnutí PU pěny -6-12 hodin dle klimatických podmínek. Ořezání přebytečné pěny po zaschnutí je součástí zednických prací.

LIKVIDACE

Odvoz a ekologická likvidace starých oken a dveří dle platných norem a předpisů.

ZEDNICKÉ PRÁCE

obsahují osazení vnitřních parapetů, ořezání PU pěny, odstranění a dopěnění klínek a zednické zapravení vnitřních špalet, bez výmalby.Cena za zednické práce se odvíjí od rozsahu použitého materiálu a provedené práce (okna zdvojená, špaletová).

DOPRAVA

Doprava oken a dveří je po Liberci a okolí do cca 20 km zdarma.

ZÁRUKA NA DÍLO

- na okna a dveře 60 měsíců
- na ostatní doplňky (žaluzie, síť, parapety atd...) 24 měsíců
- na služby a práce (montáž, demontáž) 24 měsíců

Harmonogram výměny oken a dveří akce : Na Výšinách 451/9, Liberec

Předpokládaný termín montáže 3. týdný od podpisu smlouvy tedy listopad /2015

- zahájení :
- 2.11.2015 zamerění stavebních otvorů , výrobků na stavbě
 - 16.11.2015 demontáž okenních stěn a montáž 7 ks okenních stěn
vyzdívka pod 1 ks okenní sestavy
 - 17.11.2015 demontáž dalších 6 ks oken a jejich montáž
zednické začíštění již hotových oken
 - 18.11.2015 demontáž zbývajících oken a montáž nových
zednické začíštění již hotových oken
 - 19.11.2015 demontáž stěn s vchodovými dveřmi a 1 ks dveří
zednické práce na hotových oknech
 - 20.11.2015 dokončení zednických prací, výmalba špalet
 - 23.11.2015 montáž parapetů a žaluzii
 - 24.11.2015 seřízení a dokončení celého díla
 - 25.11.2015 předání díla investorovi

Harmonogram může být přizpůsoben požadavku investora a upraven dle jeho požadavku na provedení prací v preferenčních prostorách.

Záruka na dílo 60 měsíců.

Zpracoval: Marcela Špringlová - technik

V Liberci dne: 22.10.2015

Bc. Jiří Pavlů jednatel spol.